

SEA[®]

MINI TANK

**OPÉRATEUR HYDRAULIQUE
POUR VANTAUX À BATTANT
jusqu'à 3 m**

**HYDRAULIC OPERATOR FOR SWING
Gates up to 3m**



NEW



- Opérateur hydraulique pour vantaux à battant jusqu'à 3 m
- Changement facile de version entre:
 - AC (double blocage)
 - SB (sans blocage)
 - SC (blocage seulement en fermeture)
 - SA (blocage seulement en ouverture)
- Course 270 mm
- Butées électroniques et mécaniques faciles d'installation (en option)
- Nouveau système de déverrouillage avec trappe en plastique, déverrouillage en métal en option
- Nouvelle fixation du couvre tige sans tirants
- Prévu pour le montage du déverrouillage externe avec boîtier et câble

- *New distributor with external hydraulic locks*
- *Easy change between the versions:*
 - AC (double lock)
 - SB (without lock)
 - SA (lock in opening)
 - SC (lock in closure)
- *Easy to install electronic and mechanical stops (optional)*
- *New release system with plastic cover. Metal release (optional)*
- *New shaft cover xing without connecting rods.*
- *Predisposition for external release for box and cable.*



Déverrouillage en métal (en option)
Metal release (optional)



Butées mécaniques et électroniques (en option)
Mechanical and electronic stops (optional)

MINI TANK

DONNÉES TECHNIQUES - TECHNICAL DATA	MINI TANK
Alimentation - Power supply	230 V (±5%) 50/60 Hz
Puissance - Power	180 W
Courant absorbé - Absorbed current	1 A
Course de la tige - Stroke	270 mm
Cycles/heure (temp. di 20°C) - Cycles hour (at a temp. of 20°C)	40
Max. pression de travail - Max working pressure	30 bar
Température de travail - Operating temperatures	-40°C ↕ +60°C ↕
Thermo-protection du moteur - Thermal protection	130°C
Max. Poussée - Max Thrust	250 daN
Condensateur - Capacitor	6,3 µF
Poids - Weight	10 kg
Dégré de protection - Protection class	Ip55
Max. longueur du vantail - Max leaf length	3 m
Dégré d'ouverture vantail - Opening degree of the leaf	90° - 110°



Vis by-pass - By pass screws

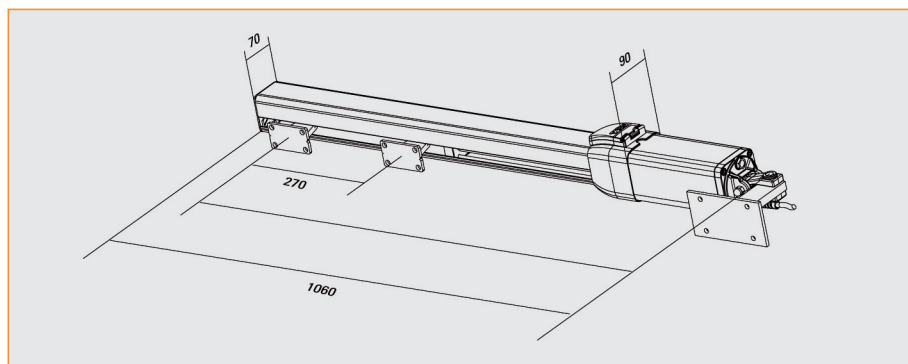

ACCESSOIRES - ACCESSORIES	
	Lampe clignolante Warning lamp FLASH
	Emetteur Remote control COCCINELLA
	Photocellules Photocells SUNSET
	Sélecteur à clé Key switch ASTER

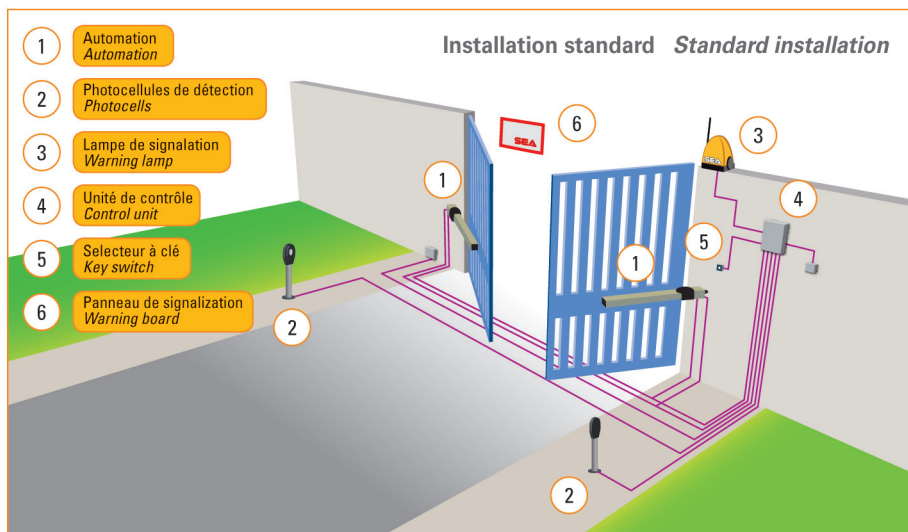

mosatica.it



SOCIETE DE DISTRIBUTION DE MOTORISATIONS

11, RUE DU FRENELET - 59650 VILLENEUVE D'ASCQ - TEL 03.20.56.94.94 - FAX 03.20.47.06.86 - www.sodismo.fr

E-mail: contact@sodismo.fr, Service commercial: plsodismo@nordnet.fr, Service commandes: odsodismo@nordnet.fr

VOIR CONDITIONS GENERALES DE VENTE S.A.S AU CAPITAL DE 38113€ SIRET 329 326 060 00012 T.V.A FR 18 329 326 060